

CARACTÉRISTIQUES

Généralités

- Train arrière à traverse déformable et amortisseurs hydrauliques.

Suspension

- Diamètre de la barre antidévers (mm)25,5

Couples de serrage (en daN.m)

1 - Vis de fixation du train arrière.....	10 ± 1
2 - Barre anti-dévers	
3 - Traverse de train arrière	
4 - Chape d'articulation bras suspension arrière	
5 - Articulation bras suspension arrière	
6 - Vis de fixations bras suspension/chape	7,6 ± 0,5
7 - Bras de suspension arrière	
8 - Ecran de roulement de fusée	20 ± 2 (graissé)
9 - Amortisseur	
10 - Fixation supérieure d'amortisseur.....	4,2 ± 0,4
11 - Fixation inférieure d'amortisseur	10,6 ± 1
12 - Ressorts de suspension	
13 - Vis de fixation du train arrière, bras de suspension	13 ± 1,3
14 - Ensemble guide câble de frein secondaire et son support	
15 - Butée de débattement	
- Roues	9 ± 1

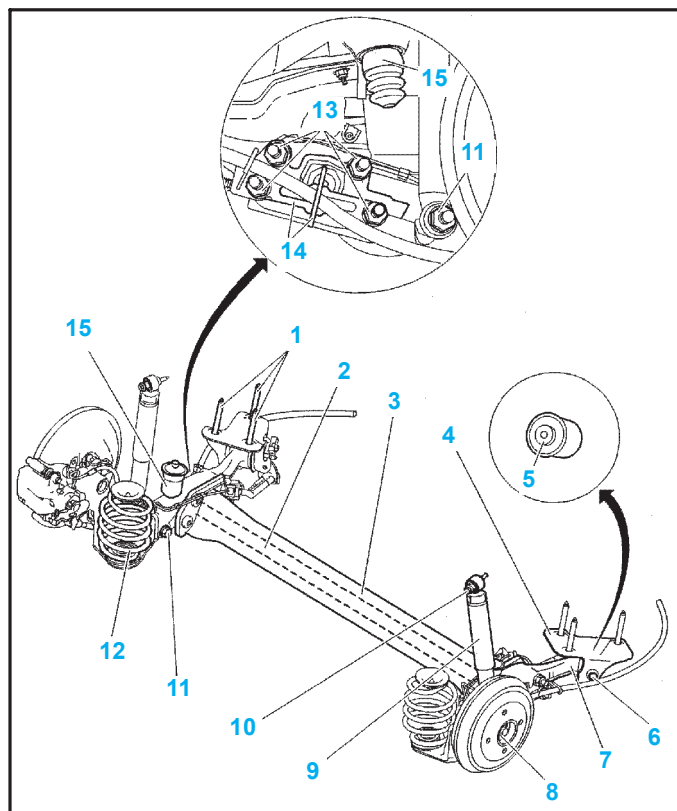

MÉTHODES DE RÉPARATION

Suspension AR

Amortisseur

Dépose

- Mettre le véhicule sur un pont élévateur.

Nota : L'opération est facilitée avec l'utilisation d'un pont 4 colonnes à levage auxiliaire.

- Véhicule au sol, mettre en place l'outil [1] sur les ressorts de suspension (Fig.Tr.Ar.1).

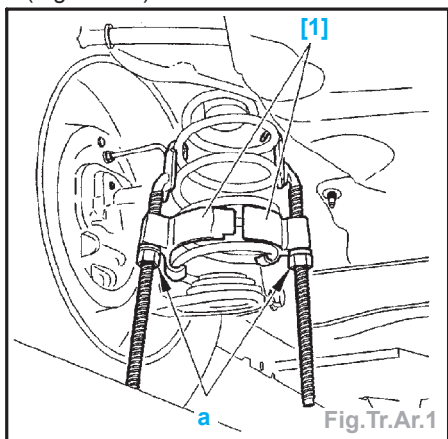

- Serrer les écrous «a» à la main.
- Lever le véhicule pour mettre les roues pendantes.
- Dégager les ressorts.
- Déposer :

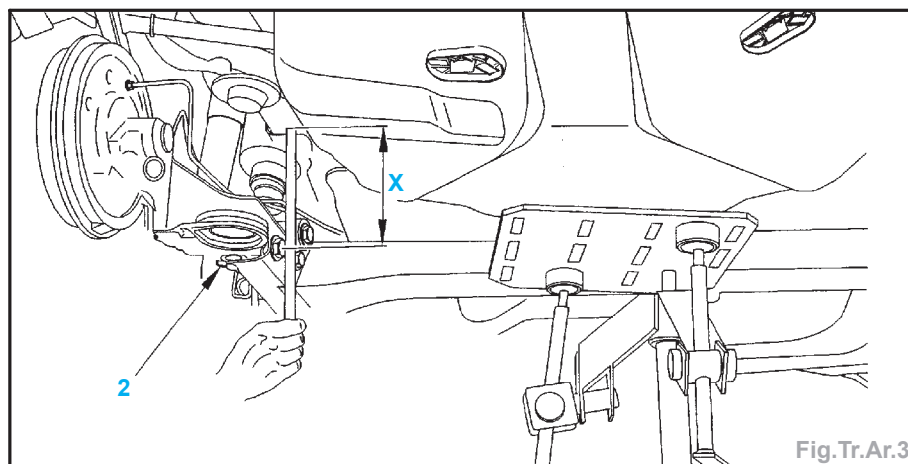
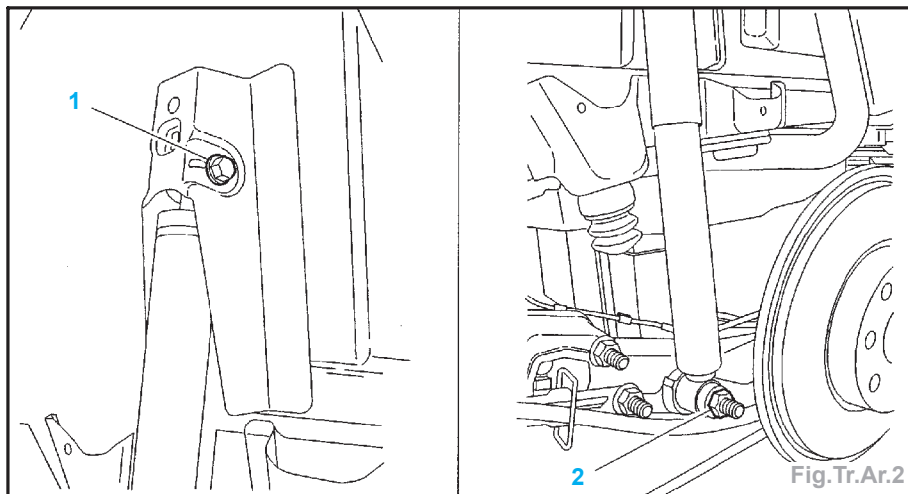

- les roues arrière,
- les pare-boue arrière,
- les amortisseurs.

Repose

- Reposer :
 - les amortisseurs,
 - les vis (1) et (2) (Fig.Tr.Ar.2).
- Serrer la vis (1) à $4,2 \pm 0,4$ daN.m.
- A l'aide d'un vérin d'organe, lever le train arrière jusqu'à la côte X = 160 mm (Fig.Tr.Ar.3).
- Serrer la vis (2) à $10,6 \pm 1$ daN.m.
- Descendre le train arrière et dégager le vérin d'organe.
- Reposer les ressorts de suspension.
- Déposer les outils [1].
- Reposer :
 - les pare-boue arrière,
 - les roues.

Train arrière

Essieu

- Outillage nécessaire :
 - [3] outil de positionnement du train AR (ref. 4701-T) :
 - [3a] (côté droit) (ref. 4701-TD),
 - [3b] (côté gauche) (ref. 4701-TG).

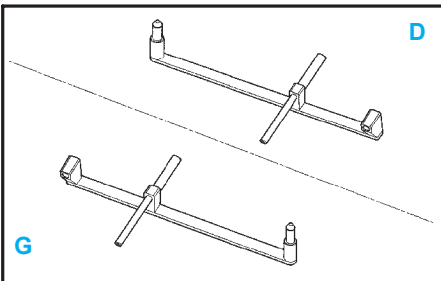

Dépose

- Déposer les roues arrière.
- Déposer (Fig.Tr.Ar.4) :
 - les vis (1),
 - la protection (2).

Nota : A : côté gauche ; B : côté droit.

Véhicule avec frein arrière à tambour

- Déposer la console centrale.
- Desserrer l'écrou (3) (Fig.Tr.Ar.5).

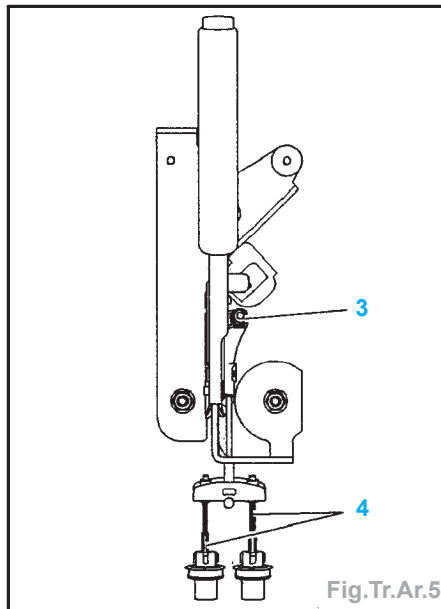
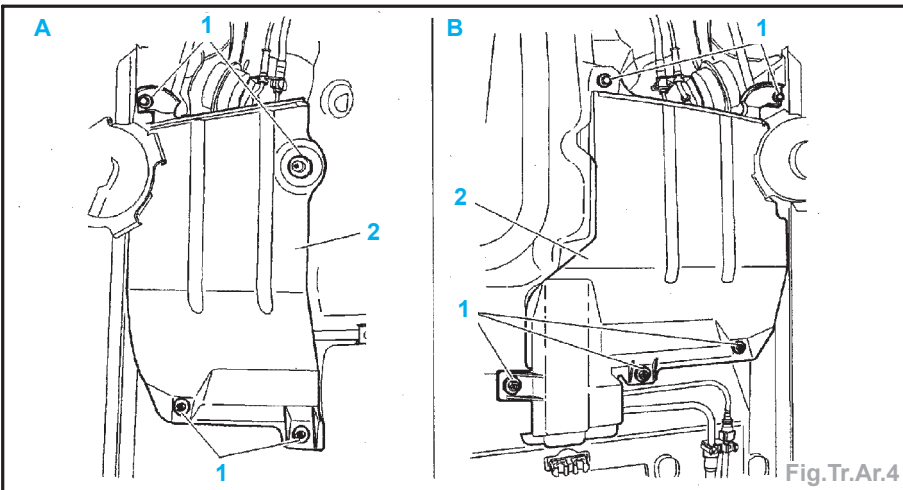

- Dégager les câbles de frein de parking (4) du palonnier.
- Désaccoupler les gaines de frein de parking de la caisse.

Véhicule avec disques de frein arrière

- Désaccoupler les câbles de freins de parking (4) (en «a») (Fig.Tr.Ar.6).

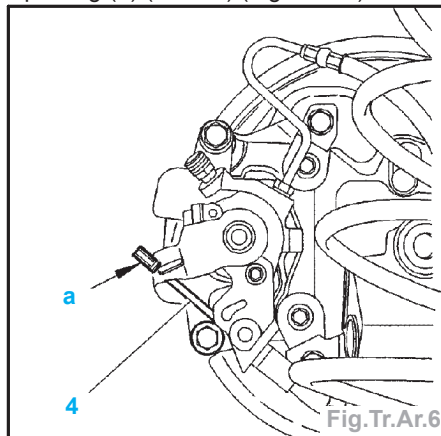

- Dégager des guides les câbles de frein de parking (4).

Suite pour tous les véhicules

- De chaque côté (Fig.Tr.Ar.7) :
 - désaccoupler les flexibles de frein (5) sur les tuyaux rigides de frein (en «b»),

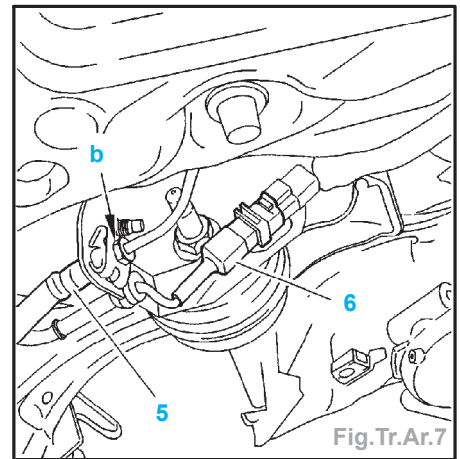

- obturer les orifices de part et d'autre,
- débrancher les connecteurs (6).
- Déposer (Fig.Tr.Ar.8) :

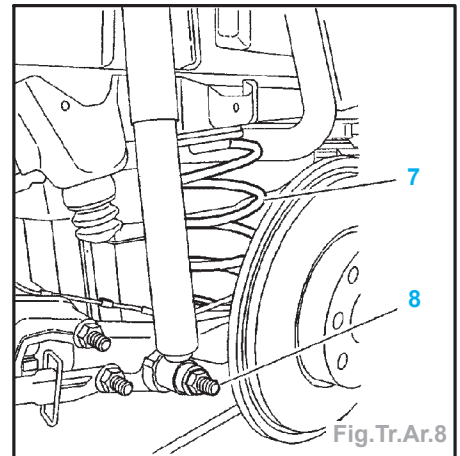

- les ressorts (7),
- les vis (8).
- A l'aide d'un outil de levage, positionner la traverse de train arrière à l'horizontale, suivant «c» (Fig.Tr.Ar.9).

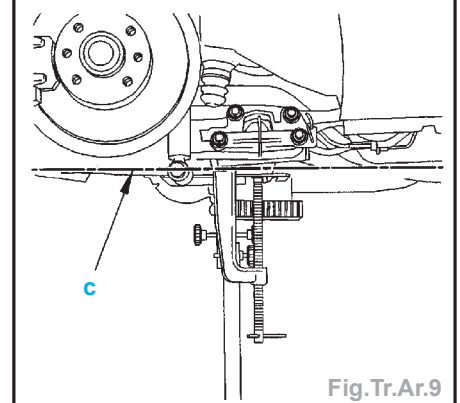
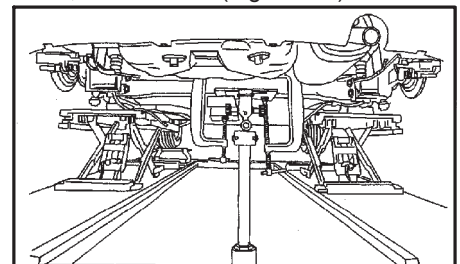

- Serrer la traverse sur l'outil de levage, à l'aide de 2 serre-joints.
- Déposer les vis (9) (de chaque côté) (Fig.Tr.Ar.10).

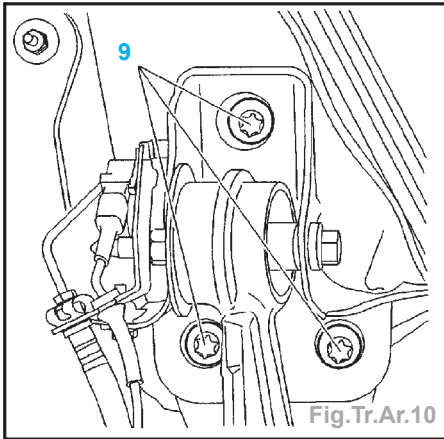

- Dégager le train arrière (vers le bas).

Repose

- Déposer les vis (10) (de chaque côté) (Fig.Tr.Ar.11).

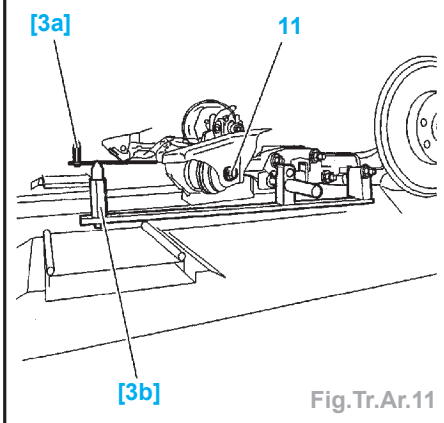
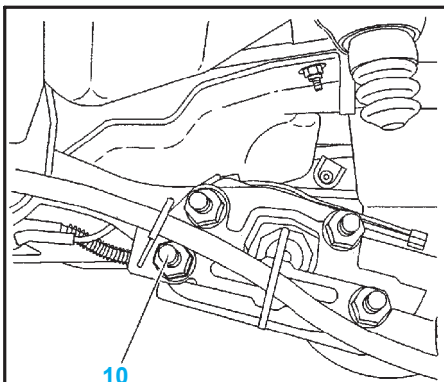

- Monter les outils [3] sur le train arrière.
- Desserrer les vis (11).
- Présenter le train arrière sous la caisse dans la même position que pour la dépose.
- Ajuster le positionnement du train arrière par rapport aux trous de pigeage (en «d») (Fig.Tr.Ar.12).
- Reposer les vis (9) et les serrer à 10 ± 1 daN.m.
- Serrer les vis (11) à $7,6 \pm 0,5$ daN.m.
- Déposer les outils [3].
- Reposer les vis (10) et les serrer à $13 \pm 1,3$ daN.m.
- Repositionner les amortisseurs sur les bras de suspension.
- Reposer les vis (8) et les serrer à $10,6 \pm 1$ daN.m.
- Enlever l'outil de levage.
- Reposer les ressorts de suspension (7).

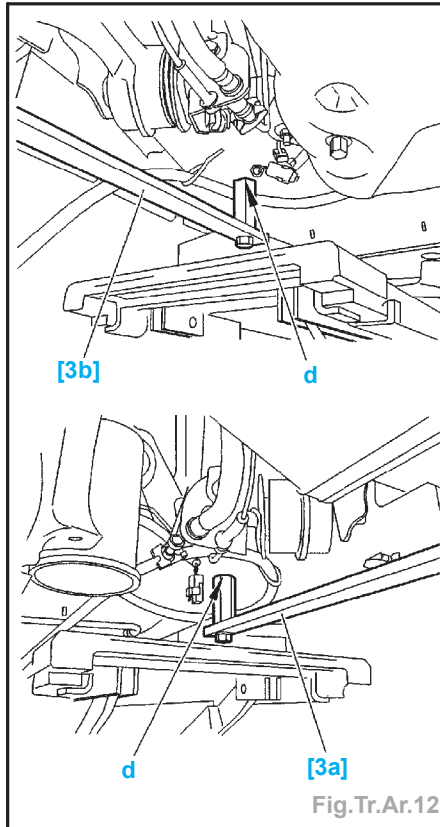
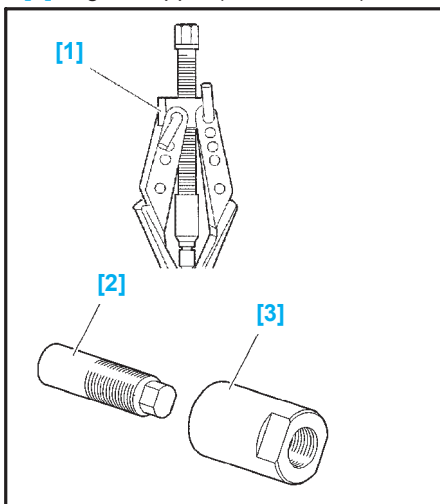

Fig.Tr.Ar.12

- Rebrancher les connecteurs (6).
- Accoupler :
 - les flexibles de frein (5) sur les tuyaux rigides de frein,
 - les gaines de frein de parking à la caisse,
 - les câbles de frein à main (4) au palonnier.
- Purger le circuit de freinage (voir chapitre «Frein»).
- Régler le frein de parking (voir chapitre «Frein»).
- Reposer :
 - les protections (2),
 - les vis (1),
 - la console centrale,
 - les roues.

Moyeu (Freins à disques)

- Outillage nécessaire :
 - [1] extracteur (ref. 6339-T).
 - [2] manchon (ref. 9610-TQ).
 - [3] bague d'appui (ref. 9610-TP).



Dépose

- Déposer les roues arrière.
- Déposer (Fig.Tr.Ar.13) :

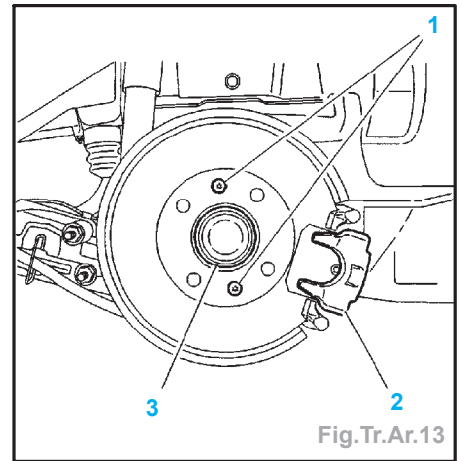

Fig.Tr.Ar.13

- les plaquettes de frein arrière,
- l'étrier de frein (2) (et le suspendre),
- les vis (1),
- le disque de frein,
- le bouchon d'étanchéité (3),
- l'écrou de moyeu,
- la rondelle.
- Désaccoupler le capteur de roue (4) (Fig.Tr.Ar.14).

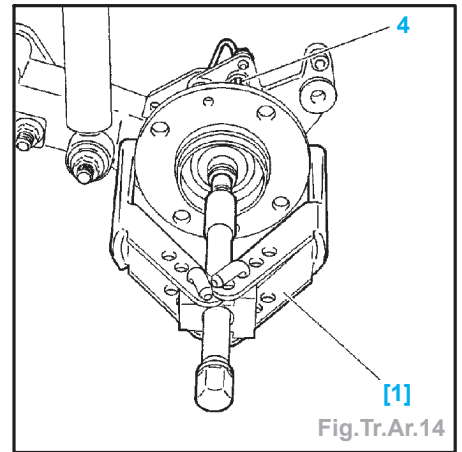

Fig.Tr.Ar.14

- A l'aide de l'outil [1], extraire le moyeu.
- Déposer (Fig.Tr.Ar.15) :

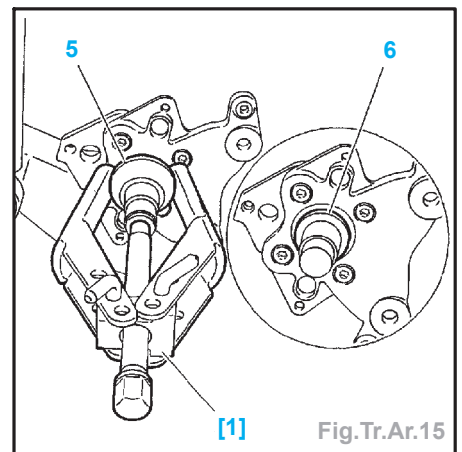

Fig.Tr.Ar.15

- à l'aide de l'outil [1], la cage intérieure (5),
- l'entretoise (6).

Repose

Nota : Le moyeu-roulement est un ensemble indissociable, il faut donc le remplacer systématiquement après dépose.

- Nettoyer et lubrifier la fusée (graisse G6).
- Reposer l'entretoise (6).
- Engager un moyeu-roulement neuf sur le manchon [2] (Fig.Tr.Ar.16).

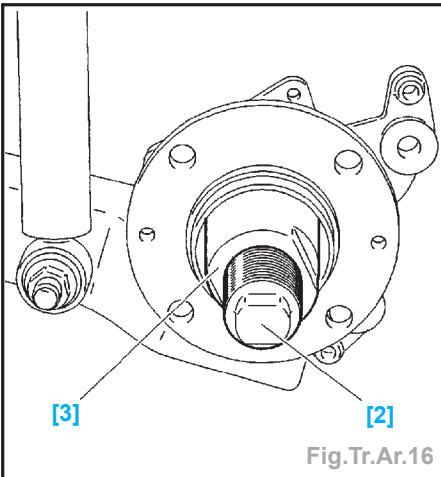

- Visser le manchon [2] sur la fusée.
- Visser la bague d'appui [3] sur le manchon [2].
- Serrer la bague d'appui [3] jusqu'à ce que le moyeu-roulement soit en butée.
- Déposer les outils [3] et [2].

Impératif : Mettre un écrou de moyeu neuf.

- Reposer :
 - la rondelle,
 - l'écrou de moyeu (graisser les filets et la face de l'écrou).

Nota : Graisse **TOTAL N3373** ou **ESSO EC 4746**.

- Serrer l'écrou de moyeu à 20 ± 2 daN.m.
- Freiner l'écrou de moyeu.
- Accoupler le capteur de roue (4) et la vis à $0,8 \pm 0,25$ daN.m.
- Reposer :
 - le disque de frein,
 - les vis (1) (serrage à $1 \pm 0,1$ daN.m),
 - le bouchon d'étanchéité (3),
 - l'étrier de frein (2) (voir nota),
 - les plaquettes de frein arrière,
 - la roue arrière.

Nota : Enduire le filetage des vis d'un produit de freinage E3. Serrer les vis à $2,7 \pm 0,5$ daN.m.

Roulement (freins à tambours)

Dépose

- Déposer le tambour de frein (voir chapitre «Freins»).
- Mettre en place l'outil [3] (pince d'extraction ref. 0540) (Fig.Tr.Ar.17).

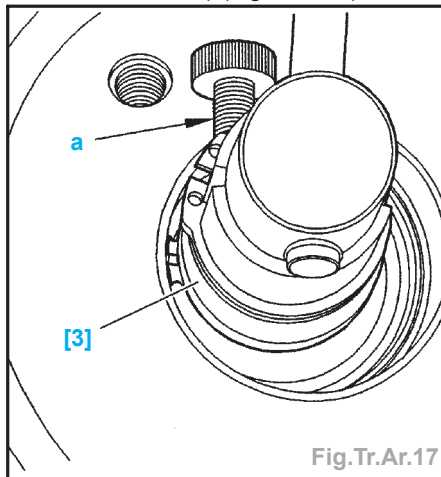

- Positionner les becs au fond de la gorge.
- Serrer la molette (a) pour écarter au maximum les becs.
- Décoller le jonc d'arrêt du fond de la gorge en faisant pivoter l'outil [3].
- Déposer le jonc d'arrêt à l'aide d'un tournevis.
- Déposer la cuvette d'appui (1) (Fig.Tr.Ar.18).

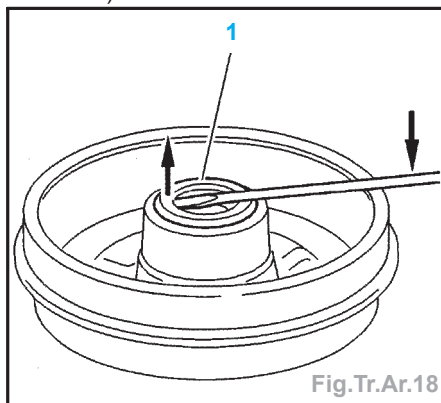

- Extraire le roulement de moyeu à l'aide de l'outil [1] (ref. 9501-TE4) et d'une presse (Fig.Tr.Ar.19).

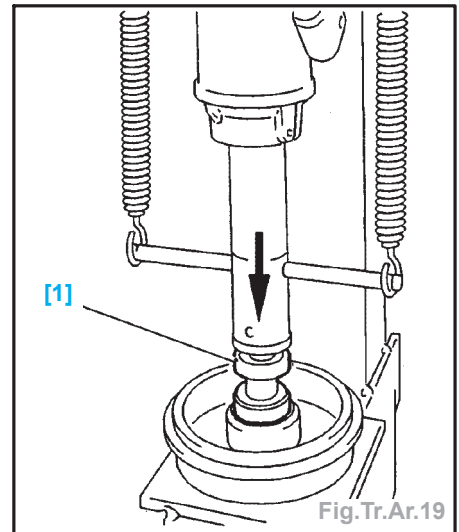

Repose

- Nettoyer et graisser le logement du roulement.
- Poser un roulement de moyeu neuf à l'aide de l'outil [1] et d'une presse.
- Reposer un jonc d'arrêt neuf.
- Reposer une cuvette d'appui neuve (1) à l'aide de l'outil [2] (tampon de montage (ref. 9501-TE5)).
- Mettre en place une coupelle d'appui de joint neuve (2) (Fig.Tr.Ar.20).
- Reposer le tambour de frein.

